

Charnière déportée en laiton 135x58mm

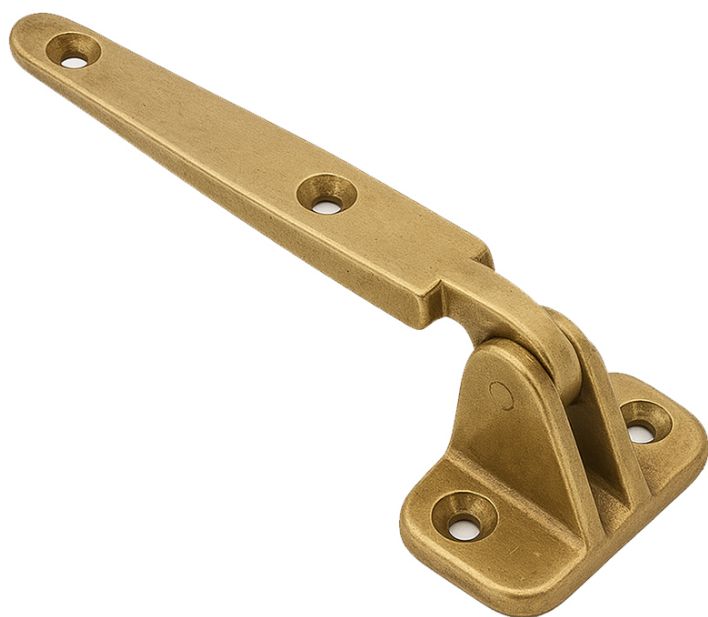

Attributs du produit :

Codes produits :

Référence 822/LA

EAN13 : -

CUP : -

caractéristiques du produit :

Hauteur: 38 mm

Propriétés: Le laiton massif non verni est un matériau vivant qui s'oxyde et se patine naturellement avec le temps. Il ne reste pas brillant en permanence. C'est ce qui fait son authenticité. Pour un rendu stable, préférez un laiton verni ou un matériau d'imitation.

Fabrication: Italie

Description brève du produit :

Rehaussez le style et la fonctionnalité de vos portes de meuble avec notre charnière à battant déporté en laiton poli, offrant un généreux décalage de 30mm.

Cette charnière massive est un choix idéal pour les projets de menuiserie exigeants qui requièrent à la fois une esthétique impeccable et une performance durable.

Description du produit :

Caractéristiques

- Charnière déportée en laiton massif
- Finition polie brillante non vernie (polissage tonneau)
- Fabrication artisanale française
- Visserie non incluse

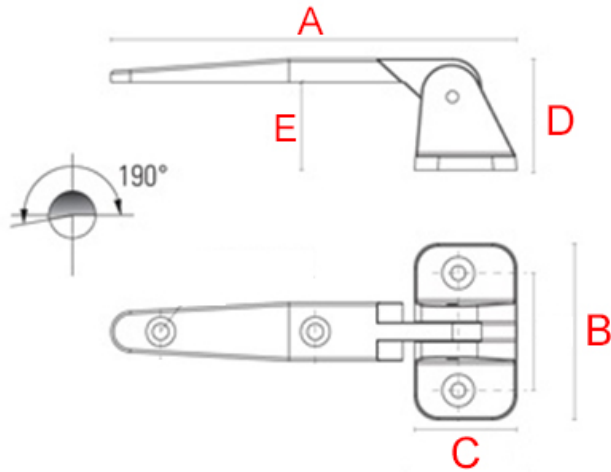

Référence	Longueur (A)	Largeur platine (B)	largeur platine (c)	Saillie (D)	Décalage (E)	entraxe platine	entraxe battant	diam. visserie
822/LA	135 mm	58 mm	35 mm	38 mm	30 mm	40 mm	53 mm	5 mm

Questions fréquemment posées

- 1. Comment se fixe cette charnière déportée ?
 - Cette charnière se fixe sur des portes en décalé. Cette charnière se fixe à la jonction de la porte et du contour du meuble.

La platine, elle, se fixe sur la structure du meuble et le battant sur la porte ; d'où l'importance de bien choisir son décalage.
- 2. Cette charnière existe-t-elle dans d'autres finitions ?
 - Cette charnière n'est pas réalisable dans d'autres finitions.
- 3. Cette charnière existe-t-elle dans d'autres dimensions ?
 - Cette charnière n'existe pas dans d'autres dimensions. En revanche, nous pouvons avoir d'autres formes. N'hésitez pas à nous contacter pour en savoir plus.

à savoir

Cette charnière est fabriquée à la main avec un soin particulier, ce qui signifie qu'il peut y avoir des variations dans le laiton. Cela ajoute un caractère unique et authentique à cette pièce.

Le laiton massif est résistant à toutes les conditions climatiques sans altérer la matière et la qualité. Mais de par sa nature, le laiton évoluera dans le temps. Cette charnière étant en laiton poli non verni, sa teinte est vouée à changer.

En effet, elle réagira à l'air et à l'humidité ; se patinera avec le temps en créant des variations de teintes. Un bon coup d'huile de coude permettra de retrouver tout son éclat d'origine. Pour cela, découvrez tous nos [produits d'entretien](#).

Galerie de produits :