Petit taquet en laiton poli 80mm



Attributs du produit :

Codes produits :

Référence 1082/LA

EAN13 : -

CUP : -

caractéristiques du produit :

Longueur: 80 mm

Dimensions platine: 30 x 20 mm

Fabrication: France

Description brève du produit :

Taquet miniature en laiton poli très esthétique pour tout type d'amarrage pour votre bateau.

Idéal pour les petits bateaux, les yachts et les canoës, ce taquet est parfait pour sécuriser vos lignes et garantir un amarrage fiable.

Facile à installer, il est conçu pour résister aux intempéries tout en étant agréable à l'œil.

Description du produit :

Caractéristiques

- Taquet en laiton massif
- Petit modèle
- Accastillage de pont de fabrication française
- Pour bateau classique ou traditionnel
- Visserie non incluse

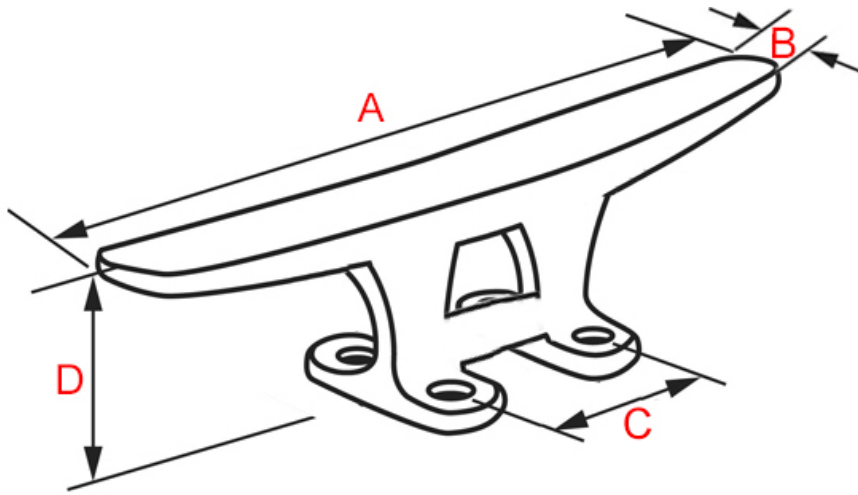

Référence	longueur (A)	largeur (B)	Entraxe (c)	Hauteur (D)	Dimensions base	Diamètre vis
1082/LA	80 mm	10 mm	22 mm	23 mm	30 x 20 mm	3 mm

Questions fréquemment posées

- 1. Quelles vis dois-je commander pour fixer ce taquet ?

- Ce taquet est pourvu de 4 trous de vis.

Pour fixer ce taquet, vous pouvez utiliser soit de la vis à bois en laiton, soit de la vis à métaux en laiton, avec écrou et rondelle correspondants.

Attention, bronze + laiton + bois ne font pas bon ménage en extérieur. Nous vous conseillons donc de rester sur de la visserie en laiton, ou en acier inoxydable le cas échéant.

- 2. Ce taquet existe-t-il dans d'autres finitions ?

- Ce taquet est réalisable en laiton chromé sur commande dans un délai de 3 semaines environ.

- 3. Ce taquet est-il réalisable sur-mesure ?

-
- Ce taquet n'existe pas dans d'autres dimensions et n'est pas réalisable sur-mesure.

à savoir

Ce taquet est fabriqué à la main avec un soin particulier, ce qui signifie qu'il peut y avoir des variations dans le laiton. Cela ajoute un caractère unique et authentique à cette pièce.

Le laiton massif est résistant à toutes les conditions climatiques sans altérer la matière et la qualité. Mais de par sa nature, le laiton évoluera dans le temps. Ce taquet étant en laiton poli non verni, sa teinte est vouée à changer.

En effet, elle réagira à l'air et à l'humidité ; se patinera avec le temps en créant des variations de teintes. Un bon coup d'huile de coude permettra de retrouver tout son éclat d'origine. Pour cela, découvrez tous nos [produits d'entretien](#).

Galerie de produits :