Taquet classique en laiton poli 100 mm



Attributs du produit :

Codes produits :

Référence 34/LA/100

EAN13 : -

CUP : -

caractéristiques du produit :

Composition: Laiton

Hauteur: 30 mm (B)

Largeur: 30 mm (C)

Longueur: 100 mm (A)

Diamètre visserie: 5 mm

Fabrication: Italie

Description brève du produit :

Ce taquet d'amarrage classique en **laiton poli** est conçu pour le **blocage et le maintien des cordages** à bord des bateaux traditionnels, classiques ou de caractère. D'une **longueur de 100 mm**, il convient aussi bien à une installation sur le **pont** qu'en **pied ou sur le mât** pour le rangement et la tension des **drisses, écoutes ou aussières de petit diamètre**.

Fabriqué en **laiton massif**, ce taquet offre une **excellente résistance mécanique** et une bonne tenue dans le temps en milieu marin.

sa forme classique à **deux cornes** permet un lovage efficace des cordages, tout en assurant un maintien sûr. Ce type de taquet est particulièrement adapté aux **gréements traditionnels**, canots en bois, voiliers d'époque.

Description du produit :

Caractéristiques

- Taquet classique en laiton massif
- Accastillage de pont de fabrication italienne
- Pour bateau classique ou traditionnel

- Visserie non incluse

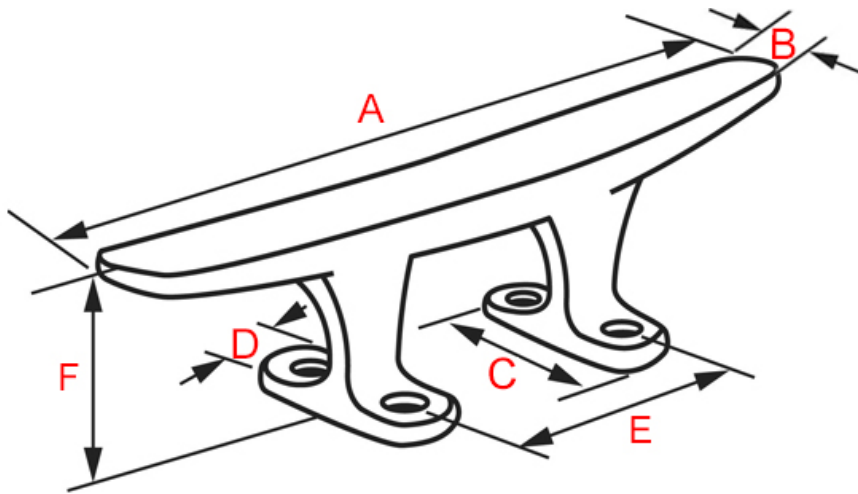

| Référence | Longueur (A) | Largeur (B) | Dimensions platines (cxD) | Entraxe (E) | Hauteur (F) | Diamètre vis |
|-----------|--------------|-------------|---------------------------|-------------|-------------|--------------|
| 34/LA/100 | 100 mm | 10 mm | 30 x 19 mm | 30 mm | 30 mm | 4 mm |

Questions fréquemment posées

- 1. Quelles vis dois-je commander pour fixer ce taquet ?

- Ce taquet est pourvu de 4 trous de vis.

Pour fixer ce taquet, vous pouvez utiliser soit de la vis à bois en laiton, soit de la vis à métaux en laiton, avec écrou et rondelle correspondants.

Attention, bronze + laiton + bois ne font pas bon ménage en extérieur. Nous vous conseillons donc de rester sur de la visserie en laiton, ou en acier inoxydable le cas échéant.

- 2. Ce taquet existe-t-il dans d'autres finitions ?

- Ce taquet existe également en laiton chromé sur notre site.

à savoir

Ce taquet est fabriqué à la main avec un soin particulier, ce qui signifie qu'il peut y avoir des variations dans le laiton. Cela ajoute un caractère unique et authentique à cette pièce.

Le laiton massif est résistant à toutes les conditions climatiques sans altérer la matière et la qualité. Mais de par sa nature, le laiton évoluera dans le temps. Ce taquet étant en laiton poli non verni, sa teinte est vouée à changer.

En effet, elle réagira à l'air et à l'humidité ; se patinera avec le temps en créant des variations de teintes. Un bon coup d'huile de coude permettra de retrouver tout son éclat d'origine. Pour cela, découvrez tous nos [produits d'entretien](#).

Galerie de produits :