Charnière en bronze massif type penture

Attributs du produit :

Codes produits :

Référence

8879/BR/150

EAN13 : -

CUP : -



caractéristiques du produit :

Composition: Bronze

Largeur: 30 mm

Longueur: 150 mm

Propriétés: Le laiton massif non verni est un matériau vivant qui s'oxyde et se patine naturellement avec le temps. Il ne reste pas brillant en permanence. C'est ce qui fait son authenticité. Pour un rendu stable, préférez un laiton verni ou un matériau d'imitation.

Description brève du produit :

Charnière type penture en bronze massif de 150 x 30 mm. C'est une pièce de quincaillerie articulée faisant liaison entre un panneau de porte, un équipet, une trappe, etc et son cadre ou son support.

Ce type de charnière est destinée aux bateaux de plaisance.

Description du produit :

Caractéristiques

- Penture en bronze massif
- Finition polie miroir non vernie
- Fabrication artisanale française
- Visserie non incluse

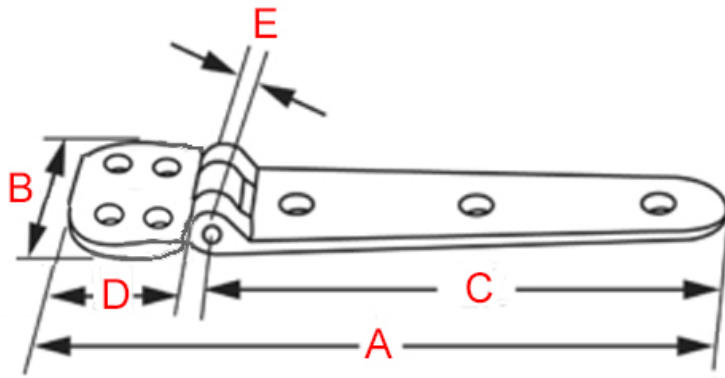

Référence	Long. Larg (AxB)	xLong. totalebattant (C)	Long. base (D)	Diamètre noeud (E)	entraxe platine	entraxe battant	diam. visserie
8879/LA/150	150 mm	x 30100 mm	45 mm	12 mm	16 mm et	2417 mm et	354 mm

Questions fréquemment posées

- 1. Comment se fixe cette charnière ?
 - Cette charnière se fixe comme une penture. La partie fixe rectangulaire se fixe sur le montant du meuble à l'aide de 4 vis et le battant sur la porte à l'aide de 4 vis.
- 2. Cette penture existe-t-elle dans d'autres finitions ?
 - Cette charnière type penture en laiton n'existe pas dans d'autres finitions.
- 3. Cette charnière existe-t-elle dans d'autres dimensions ?
 - Cette charnière type penture n'existe pas dans d'autres dimensions et n'est pas réalisable sur-mesure.

à savoir

Cette charnière est fabriquée à la main avec un soin particulier, ce qui signifie qu'il peut y avoir des variations dans le bronze. Cela ajoute un caractère unique et authentique à cette pièce.

Le bronze massif est résistant à toutes les conditions climatiques sans altérer la matière et la qualité. Mais de par sa nature, le bronze évoluera dans le temps. Cette charnière étant en laiton poli non verni, sa teinte est vouée à changer.

En effet, elle réagira à l'air et à l'humidité ; se patinera avec le temps en créant des variations de teintes. Un bon coup d'huile de coude permettra de retrouver tout son éclat d'origine. Pour cela, découvrez tous nos [produits d'entretien](#).

Galerie de produits :